СТАБИЛИЗАТОР НАПРЯЖЕНИЯ

повышенной точности 36 ступеней

Стабілізатор напруги підвищеної точності 36 ступенів



СНПТО-4 ПТТ

Руководство по эксплуатации

Посібник з експлуатації

1. ТЕХНІКА БЕЗПЕКИ

Перед включенням стабілізатора уважно прочитайте і вивчіть посібник з експлуатації.
Не виконуйте самостійно роботи по ремонту і обслуговуванню стабілізатора, якщо Ви не маєте відповідних навиків і спеціального інструменту.

1.1. Електробезпека

Забороняється:

- експлуатувати пристрій з порушеною ізоляцією електропроводки;
- експлуатувати пристрій без заземлення;
- торкатися руками оголених кабелів і електричних з'єднань;
- експлуатувати стабілізатор при прямому попаданні рідини (дощ, сніг і т.п.), а також в умовах підвищеної вологості.

Стабілізатор поставляється в стані, відповідному правилам техніки безпеки.

Не видаляйте захисні пристосування!

1.2. Пожежна безпека

Не припускайте експлуатації стабілізатора поблизу від легкозаймистих матеріалів.

1.3. Загальні заходи безпеки

- не дозволяйте дітям наближатися навіть до не працюючого стабілізатора;
- не накривайте стабілізатор сторонніми предметами під час роботи (може виникнути аварійна ситуація або спалах сторонніх предметів);
- не дозволяйте попадання в середину сторонніх предметів;
- не закривайте вентиляційні отвори;
- забороняється підключати навантаження, що перевищує максимальну потужність;
- перед включенням стабілізатора, якщо він зберігався або перевозився при температурі нижче 0°C, необхідно, щоб він простояв при кімнатній температурі не менше 5 годин.

2. ПРИЗНАЧЕННЯ

Стабілізатор напруги змінного струму однофазний призначений для забезпечення стабілізованою напругою всіх видів електро-споживачів при живленні від мережи з незадовільною якістю напруги.

Стабілізатор забезпечує:

- стабілізацію вихідної напруги на рівні 220 частотою $50 \pm 2,5$ Гц;
- захисне відключення споживачів при підвищенні вхідної напруги з подальшим автоматичним підключенням навантаження при зниженні вхідної напруги до робочого рівня;
- захист від короткого замикання і тривалого перевантаження на виході;
- режим „транзит” в аварійній ситуації;
- захист споживачів від перенапруження в режимі „транзит” на рівні 258 ± 5 В;
- тепловий захист автотрансформатора в інтервалі температур 75 - 98°C;
- роботу по всьому діапазону навантажень від холостого ходу до максимального;
- нормоване (4,5 - 7,5 с) відключення споживачів при короткочасному зникненні живлячої мережи (виключає пошкодження імпульсних джерел живлення споживачів).

Стабілізатор не вносить спотворень у форму вхідної напруги. Час реагування на зміну вхідної напруги складає 20 мс.

Стабілізатор розрахований на безперервний цілодобовий режим роботи в закритих опалювальних приміщеннях при:

- температурі навколишнього середовища від 1 до 40°C;
- відносної вологості від 40 до 80% (при 25 ± 10 °C);
- атмосферному тиску від 630 до 800 мм рт. ст.

Власне споживання електроенергії на холостому ході 10-20 Вт.

10. Гарантийные обязательства

10.1. Гарантийный срок эксплуатации - 24 месяца со дня продажи стабилизатора. Дата продажи должна быть отмечена в гарантийном талоне.

10.2. Гарантия распространяется на любые недостатки (неисправности) изделия, вызванные дефектами производства или материала. Замена неисправных частей и связанная с этим работа производится бесплатно. Доставка до сервисного центра производится за счет Покупателя. Сервисный центр принимает стабилизаторы только в чистом виде.

10.3. Гарантия не распространяется на недостатки (неисправности) изделия, вызванные следующими причинами:

- а)** использование с нарушением требований руководства по эксплуатации, либо небрежным обращением;
 - б)** механическим повреждением изделия в результате удара или падения;
 - в)** любым посторонним вмешательством в конструкцию изделия;
 - г)** проникновением насекомых, попаданием жидкости, пыли и других посторонних предметов внутрь изделия;
 - д)** действием непреодолимой силы (несчастный случай, пожар, наводнение, неисправность электрической сети, удар молнии и др.).
- 10.4.** Условия гарантии не предусматривают инструктаж, консультации, обучение покупателя, доставку, установку, демонтаж стабилизатора, выезд специалиста для диагностики электрической сети и определения характера неисправности стабилизатора. Такие работы могут быть выполнены за отдельную плату.
- 10.5.** Желание владельца приобрести другой аппарат не является поводом для обмена.

10.6. Владелец имеет право на замену стабилизатора, если восстановление стабилизатора по заключению сервисного центра невозможно.

10.7. Производитель не несет ответственности за такие убытки, как потеря прибыли или дохода, простой оборудования, порча программного обеспечения, потеря данных и т.д.

**МЕХАНИЧЕСКИХ ПОВРЕЖДЕНИЙ НЕТ.
КОМПЛЕКТНОСТЬ СТАБИЛИЗАТОРА ПРОВЕРЕНА.
С УСЛОВИЯМИ ГАРАНТИИ ОЗНАКОМЛЕН И СОГЛАСЕН.**

подпись покупателя

Действителен по заполнении

ГАРАНТИЙНЫЙ ТАЛОН

Заполняет предприятие-изготовитель

Стабилизатор **СНПТО - 4** МОДЕЛЬ ПТТ № _____

ДАТА ВЫПУСКА _____

Адрес для предъявления претензий к качеству работы:
83085, г.Донецк, ул.Баумана 1А, ЧНПП «Электромир»

заполняет торговое предприятие

Дата продажи _____

Наименование предприятия _____

М П _____

9. Выбор модели стабилизатора

9.1. Определите сумму мощностей всех потребителей, нуждающихся одновременно в снабжении электроэнергией (Вт).

Бытовые эл. приборы		Электроинструмент	
потребитель	мощность	потребитель	мощность
фен для волос	450-2000	дрель	400-800
утюг	500-2000	перфоратор	600-1400
эл. плита	1100-6000	эл. точило	300-1100
тостер	600-1500	дисковая пила	750-1600
кофеварка	800-1500	эл. рубанок	400-1000
обогреватель	1000-2400	эл. лобзик	250-700
гриль	1200-2000	шлиф. машина	650-2200
пылесос	400-2000	Электроприборы	
радио	50-250	компрессор	750-2800
телевизор	100-400	водяной насос	500-900
холодильник	150-600	циркуляр. пила	1800-2100
духовка	1000-2000	кондиционер	1000-3000
СВЧ-печь	1500-2000	электромоторы	550-3000
компьютер	400-750	вентиляторы	750-1700
эл. чайник	1000-2000	сенокосилка	750-2500
эл. лампы	20-250	насос выс. давл.	2000-2900
бойлер	1200-1500	стиральная машина	1500-3000
проточный нагреватель воды	5000-6000		

9.2. Умножьте полученную сумму на коэффициент, учитывающий изменение напряжения в сети. Значение коэффициента приведены в таблице

Напряжение	130	150	170	210	220	230	250	270
Коэффициент	1,69	1,47	1,29	1,05	1,00	1,05	1,29	1,47

Необходимо также учитывать, что электромоторы нуждаются в момент запуска в более высокой мощности, затем во время работы их мощность равна номинальной.

Мощность стабилизатора при использовании асинхронных электродвигателей, компрессоров, насосов должна превышать в 3-4 раза мощность потребителей.

3. ТЕХНІЧНІ ХАРАКТЕРИСТИКИ (Дивись 8 стор.)

Стабілізатор виконаний по схемі автотрансформатора і не має гальванічної розв'язки. Стабілізатор має 36 ступенів регулювання напруги.

4. КОМПЛЕКТ ПОСТАВКИ

До комплекту поставки входять:

- стабілізатор напруги	1 шт.;
- посібник з експлуатації	1 шт.;
- індивідуальна пакувальна тара	1 шт.

5. БУДОВА І ПРИНЦИП РОБОТИ

Стабілізатор (мал.1) виконаний в металевому корпусі прямокутної форми, який дозволяє експлуатувати його як в настінному, так і в настільному варіанті. Всі функціональні вузли стабілізатора розташовуються на шасі, яке закрито лицьовою частиною корпусу і днищем. Для зручності перенесення стабілізатора є ручки.

На лицьовій панелі корпусу (мал.2) розташований індикатор, що показує рівень вхідної та вихідної напруги в режимі „стабілізація”, автоматичний вимикач.

Мал. 3. Положення автоматичного вимикача:

- вгору увімкнено;
- вниз вимкнено.

На верхній панелі (мал.4) стабілізатора розташовані знімна кришка, перемикач, вихідна розетка, клемник, індикатор включення мережі.

Знімна кришка відкриває доступ до клемника.

Оберегає від зіткнення із струмопровідними частинами, не допускає попадання всередину стабілізатора сторонніх предметів. Кришка знімається тільки при установці або демонтажі стабілізатора і повинна знаходитися на місці при роботі стабілізатора в будь-якому режимі, а також при зберіганні і транспортуванні стабілізатора.

Перемикач режиму роботи (мал.5) „Стабілізація” – „Транзит” служить для встановлення режиму роботи. Змінювати положення перемикача можна тільки при вимкненому автоматичному вимикачі, який знаходиться на лицьовій панелі стабілізатора.

Вихідна розетка 220 В із заземляючим контактом - для оперативного підключення навантаження потужністю до 2 кВт.

Клемник для стаціонарного підключення навантаження (мал.6).

Під'єднання до клемника необхідно проводити тільки при відключеній мережі і в строгій відповідності з написами на ньому „Вхід”, „Вихід”, „Ф”, „0”.

Індикатор включення мережі (мал.7).

Вказує на те, що стабілізатор знаходиться під напругою. Світиться при вмиканні автоматичного вимикача і наявності напруги в мережі.

Мал. 8. Будова стабілізатора. Стабілізатор напруги вольто-додаткового типу складається з автотрансформатора з 36 виведеннями, потужних симісторних ключів і контроллерів напруги. В процесі роботи контроллер відстежує зміну вхідної напруги і відповідно до результатів вимірювання перемикає силові ключі, підтримуючи стабільним магнітний потік автотрансформатора і стабільну вихідну напругу стабілізатора.

Мал. 9. Структурна схема стабілізатора. АВ – автоматичний вимикач; П – перемикач режиму роботи „Стабілізація” – „Транзит”; САТ – силовий автотрансформатор; К-1 – К-12 – симісторні ключі; ДТ – датчик температури САТ; БЗ – блок захисту; БУ – блок управління.

6. УСТАНОВКА І ПІДКЛЮЧЕННЯ

Перед установкою стабілізатора (мал.10) необхідно ознайомитися з його будовою і принципом дії по п.п. 1-5 даного посібника.

6.1. Установка

Розмістіть стабілізатор на стійкій поверхні (підлога, полиця, стіл, стіна і т.і.). Для стаціонарного

підключення стабілізатор зручно розташувати на стіні поблизу введення або електролічильника. Ввідний автомат повинен відповідати автоматичному вимикачу на стабілізаторі.

Мал. 10. Схема установки стабілізатора.

6.2. Підключення

Відвинути два гвинти кріплення змінної кришки на верхній панелі стабілізатора (мал. 11). Зніміть кришку (мал. 12). Будьте обережні, щоб гвинти та шайби не потрапили до середини. Підключіть до клемника дроту силового введення та виведення згідно з надписом над клемником (мал. 13-14).

1 – „ВХІД-ФАЗА” – крайній справа; 2 – „ВХІД-„0” – середній; 3 – „ВИХІД-„0” – середній; 4 – „ВИХІД-ФАЗА” – крайній зліва.

При підключенні необхідно забезпечити надійний контакт дротів з затисками клемника, а також перевірити ізоляцію дротів один від одного. Під час монтажу простежте за тим, щоб до середини стабілізатора не потрапили сторонні предмети. Перетин дротів повинно відповідати струмовому навантаженню.

Встановіть знімну кришку на місце (мал. 15). Підключіть заземлюючий дріт (мал. 16).

Відключіть електроенергію та під'єднайте дроти згідно зі схемою установки (мал. 17).

1 – „ВХІД-ФАЗА” з'єднати з дротом „ФАЗА” на виході лічильника;

2 – „ВХІД-„0” з'єднати з дротом „0” на виході лічильника;

3 – „ВИХІД-„0” з'єднати з дротом „0” на вході навантаження;

4 – „ВИХІД-ФАЗА” з'єднати з дротом „ФАЗА” на вході навантаження.

Після виконання усіх операцій стабілізатор готовий до роботи.

6.2.1. Підключення до трифазної мережі. Мал. 18.

7. РОБОТА СТАБІЛІЗАТОРА

7.1. Робота у режимі „Стабілізація”

Перемикач режиму роботи у положення „Стабілізація” (мал. 19).

Увімкніть стабілізатор автоматичним вимикачем (мал. 20). У цьому режимі на верхній панелі стабілізатора повинен засвітитися індикатор включення мережі, а через 4,5-7,5 с на лицьовій панелі - індикатор стану вхідної та вихідної напруги. На виході стабілізатора (клемник, розетка) має бути стабілізована напруга. У разі неприпустимого підвищення вхідної напруги контроллер вимикає усі силові ключі, знеструмлює навантаження та захищає автотрансформатор від насичення. На індикаторі з'явиться напис „Увих >260 В”. При зниженні вхідної напруги до робочого рівня підключення навантаження відбувається автоматично.

7.2. Робота у режимі „Транзит”

7.2.1. Причини переходу на режим „Транзит”

1. Тимчасова відсутність необхідності стабілізації напруги.

2. Несправність стабілізатора.

7.2.2. Ознаки несправності стабілізатора

1. Сильний гул трансформатора.

2. У середині стабілізатора лунають гучні стукокти.

3. Немає напруги на виході при наявності вхідної напруги.

7.2.3. Перемикання стабілізатора з режиму „Стабілізація” у режим „Транзит”

1. Вимкніть автоматичний вимикач (мал. 21 та 21.1) на лицьовій панелі стабілізатора. Для цього необхідно опустити важіль вимикача (мал. 22).

2. Переведіть перемикач режиму роботи на верхній панелі стабілізатора у режим „Транзит” (мал. 22 та 22.1). Оберніть перемикач проти годинникової стрілки.

3. Увімкніть автоматичний вимикач. Важіль вимикача перевести у верхнє положення (мал. 23 та 23.1). Треба чітко дотримувати послідовність операцій при переході у режим „Транзит”, тому що її порушення може привести до поломки перемикача режиму роботи та виходу зі строю стабілізатора.

У положенні „Транзит” на вихід стабілізатора подається нескоректована вхідна напруга, але забезпе-

8. Защита стабилизатора

8.1. Тепловая защита трансформатора

Стабилизатор оснащен системой термического контроля обмотки трансформатора. В случае превышения предельной температуры обмотки прерывается подача напряжения и, следовательно, стабилизатор отключается. Стабилизатор может быть запущен только в том случае, если обмотка трансформатора будет охлаждена. До повторного включения стабилизатора причины, приведшие к перегреву, должны быть устранены, например, устранить перегрузку из-за слишком мощных электропотребителей или обеспечить лучшую проветриваемость стабилизатора.

8.2. Токовая защита

Для защиты от коротких замыканий и перегрузок применяется автоматический выключатель с номинальным током отключения 16 А.

Автоматический выключатель совмещен с независимым расцепителем, обеспечивающим тепловую защиту и защиту от перенапряжения по выходу (258 В), как в режиме «Транзит», так и в режиме «Стабилизация».

8.3. Защита от перенапряжения

Во время работы в режиме «Стабилизация», при аварийном повышении входного напряжения происходит отключение потребителей электроэнергии, на жидкокристаллическом индикаторе появится надпись « $U_{\text{вх}} > 260\text{В}$ ». Когда напряжение снижается до рабочего уровня, нагрузка автоматически подключается.

Во время работы в режиме «Транзит», отключение происходит в диапазоне напряжений 253-263 В. При этом отключается автоматический выключатель. Включение нагрузки необходимо осуществить взведением автоматического выключателя. Если в этот момент причина не устранена и напряжение повышенное, то выключатель снова отключит потребителей.

Предприятие оставляет за собой право на технические изменения.

7.2.3. Переключение стабилизатора из режима «Стабилизация» в режим «Транзит»



Рис. 21

1. Выключите автоматический выключатель (рис.21 и 21.1) на лицевой панели стабилизатора. Для этого необходимо опустить рычаг выключателя (рис.22).

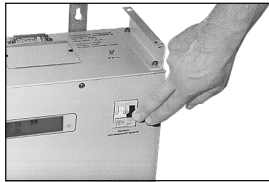

Рис. 22

2. Переведите переключатель режима работы на верхней панели стабилизатора в режим «Транзит» (рис.22 и 22.1). Поверните переключатель против часовой стрелки.

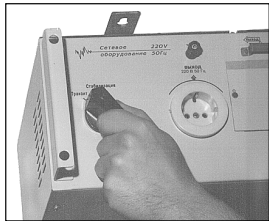

Рис. 23

3. Включите автоматический выключатель. Рычаг выключателя перевести в верхнее положение (рис.23 и 23.1).



Рис. 21.1

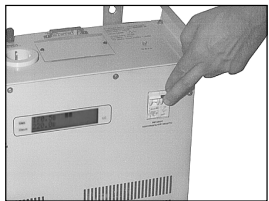

Рис. 22.1

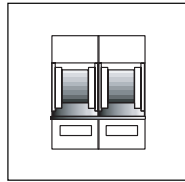

Рис. 23.1

Надо строго соблюдать последовательность операций при переходе в режим «Транзит», так как ее нарушение может привести к поломке переключателя режима работы и выхода из строя стабилизатора.

Менять положение переключателя «Стабилизация - Транзит» под нагрузкой ЗАПРЕЩЕНО!

В положении «Транзит» на выход стабилизатора подается нескорректированное входное напряжение, но обеспечивается защита от перенапряжения на уровне 258 ± 5 В. При входном напряжении более 258 ± 5 В в режиме «транзит» срабатывает автоматический выключатель стабилизатора.

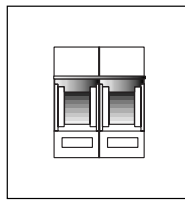
Повторное включение возможно только взведением автоматического выключателя во включенное состояние. Если входное напряжение при этом осталось выше 258 ± 5 В, произойдет повторное отключение, что защитит нагрузку от перенапряжения.

В режиме «Транзит» жидкокристаллический индикатор отключен.

чуться захист від перенапруження на рівні 258 ± 5 В. При входній напрузі більше 258 ± 5 В у режимі „Транзит“ спрацює автоматичний вимикач стабілізатора.

Повторне включення можливо тільки зведенням автоматичного вимикача в увімкнений стан. Якщо входна напруга при цьому залишилася вище 258 ± 5 В, то відбудеться повторне відключення, що захистить навантаження від перенапруження.

У режимі «Транзит» рідкокристаллический індикатор відключений.

8. ЗАХИСТ СТАБІЛІЗАТОРА

8.1. Тепловий захист трансформатора

Стабілізатор оснащений системою термічного контролю обмотки трансформатора. У разі перевищення граничної температури обмотки уривається подача напруги, отже стабілізатор вимикається. Стабілізатор може бути запущений тільки у тому випадку, якщо обмотка трансформатора буде охолоджена. До повторного включення стабілізатора причини, що привели до перегрівання, мають бути усунені, наприклад, усунути перевантаження з-за надто потужних електроспоживачів або забезпечити кращу провітрюваність стабілізатора.

8.2. Струмівий захист

Для захисту від короткого замикання та перевантаження застосовується автоматичний вимикач. Струмівий захист забезпечується як у режимі „Транзит“, так і у режимі „Стабілізація“.

8.3. Захист від перенапруження

Під час роботи у режимі „Стабілізація“, при підвищенні входної напруги більше 285 В (270 В) відбувається відключення споживачів електроенергії. Коли напруга знижується до робочого рівня, навантаження автоматично підключається. Під час роботи у режимі „Транзит“ відключення відбувається на рівні 258 ± 5 В. При цьому вимикається автоматичний вимикач. Увімкнення навантаження необхідно здійснити зведенням автоматичного вимикача. Якщо у цей момент причина перенапруги не усунена та напруга є підвищеною, то вимикач знов вимкне споживачів. Підприємство залишає за собою право на технічні зміни.

10. ГАРАНТІЙНІ ЗОБОВ'ЯЗАННЯ

10.1. Гарантійний термін експлуатації – 24 місяці зі дня продажу стабілізатора. Дата продажу повинна бути відзначена у гарантійному талоні.

10.2. Гарантія розповсюджується на будь-які недоліки (несправності) виробу, спричинені дефектами виробництва або матеріалу. Заміна несправних частин та пов'язана з цим робота виконується безкоштовно.

10.3. Гарантія не розповсюджується на недоліки (несправності) виробу, спричинені наступними причинами:

- а) використання з порушенням вимог посібника з експлуатації або недбалим поводженням;
- б) механічним пошкодженням виробу в результаті удару чи падіння;
- в) будь-яким стороннім втручанням у конструкцію виробу;
- г) проникненням комах, попаданням рідини, пилу та інших сторонніх предметів у середину виробу;
- д) дією непереборної сили (нещасний випадок, пожежа, повінь, несправність електричної мережі, удар блискавки та ін.).

10.4. Умови гарантії не передбачають інструктаж, консультації, навчання покупця, доставку, встановлення, демонтаж стабілізатора, виїзд фахівця для діагностики електричної мережі та визначення характеру несправності стабілізатора. Такі роботи можуть бути виконані за окрему плату.

10.5. Бажання власника придбати інший апарат не є приводом для обміну.

10.6. Власник має право на заміну стабілізатора, якщо відновлення стабілізатора згідно з висновком сервісного центру неможливо.

10.7. Виробник не несе відповідальності за такі збитки, як втрата прибутку або доходу, простій обладнання, псування програмного забезпечення, втрата даних та ін.

1. Техника безопасности

Перед включением стабилизатора внимательно прочтите и изучите руководство по эксплуатации.

Не выполняйте самостоятельно работы по ремонту и обслуживанию стабилизатора, если Вы не имеете соответствующих навыков и специального инструмента.

1.1. Электробезопасность

Запрещается:

- эксплуатировать устройство с нарушенной изоляцией электропроводки;
- эксплуатировать устройство без заземления;
- касаться руками оголенных кабелей и электрических соединений;
- эксплуатировать стабилизатор при прямом попадании жидкости (дождь, снег и т.п.), а также в условиях повышенной влажности.

Стабилизатор поставляется в состоянии, соответствующем правилам техники безопасности.

Не удаляйте защитные приспособления!

1.2. Пожаробезопасность

Не допускайте эксплуатации стабилизатора вблизи от легковоспламеняющихся материалов.

1.3. Общие меры безопасности

- не допускайте детей даже к не работающему стабилизатору;
- не накрывайте стабилизатор посторонними предметами во время работы (может возникнуть аварийная ситуация или возгорание посторонних предметов);
- не допускайте попадания внутрь посторонних предметов;
- не закрывайте вентиляционные отверстия;
- запрещается подключать нагрузку, превышающую 3.5 кВт;
- перед включением стабилизатора, если он хранился или перевозился при температуре ниже 0°C, необходимо, чтобы он простоял при комнатной температуре не менее 5 часов.

7. Работа стабилизатора

7.1. Работа в режиме «Стабилизация»



Рис. 19

Переключатель режима работы в положении «Стабилизация» (рис.19)

Включите стабилизатор автоматическим выключателем (рис.20). В этом режиме на верхней панели стабилизатора должен засветиться индикатор включения сети, а спустя 4-7 с на лицевой панели – индикатор уровня входного и выходного напряжения. На выходе стабилизатора (клеммник, розетка) должно присутствовать стабилизированное напряжение.

В случае аварийного повышения входного напряжения контроллер отключает все силовые ключи, обесточивает нагрузку и защищает автотрансформатор от насыщения. На жидкокристаллическом индикаторе появится надпись « $U_{вх} > 260 В$ ». При снижении входного напряжения до рабочего уровня подключение нагрузки происходит автоматически.

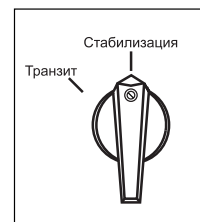

Рис. 20

7.2. Работа в режиме «Транзит»

7.2.1. Причины перехода на режим «Транзит»

1. Временное отсутствие необходимости стабилизации напряжения.
2. Неисправность стабилизатора.

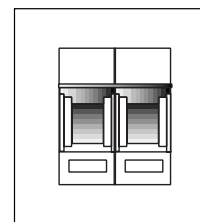
7.2.2. Признаки неисправности стабилизатора

1. Сильный гул трансформатора.
2. Внутри стабилизатора раздаются громкие стуки.
3. Нет напряжения на выходе при наличии входного напряжения.

Отключите электроэнергию и подсоедините провода согласно схеме установки (рис.17).

1 – «ВХОД-ФАЗА» соединить с проводом «ФАЗА» на выходе счетчика;

2 – «ВХОД-«0» соединить с проводом «0» на выходе счетчика;

3 – «ВЫХОД-«0» соединить с проводом «0» на входе нагрузки;

4 – «ВЫХОД-ФАЗА» соединить с проводом «ФАЗА» на входе нагрузки.

После выполнения всех операций стабилизатор готов к работе.



Рис. 17. Схема установки

6.2.1. Подключение к трехфазной сети

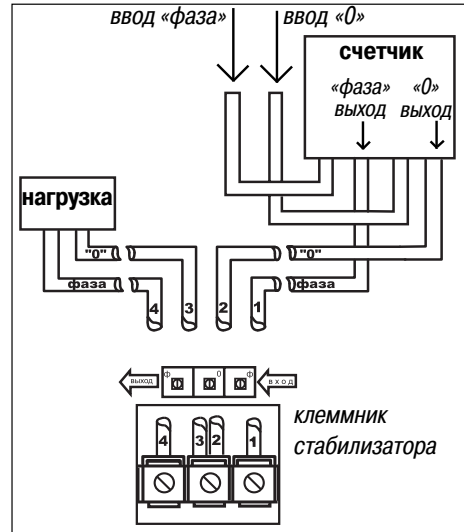

Рис. 18. Схема подключения стабилизаторов к трехфазной сети

2. Назначение

Стабилизатор напряжения переменного тока однофазный предназначен для обеспечения стабилизированным напряжением всех видов электропотребителей при питании от сети с неудовлетворительным качеством напряжения.

Стабилизатор обеспечивает:

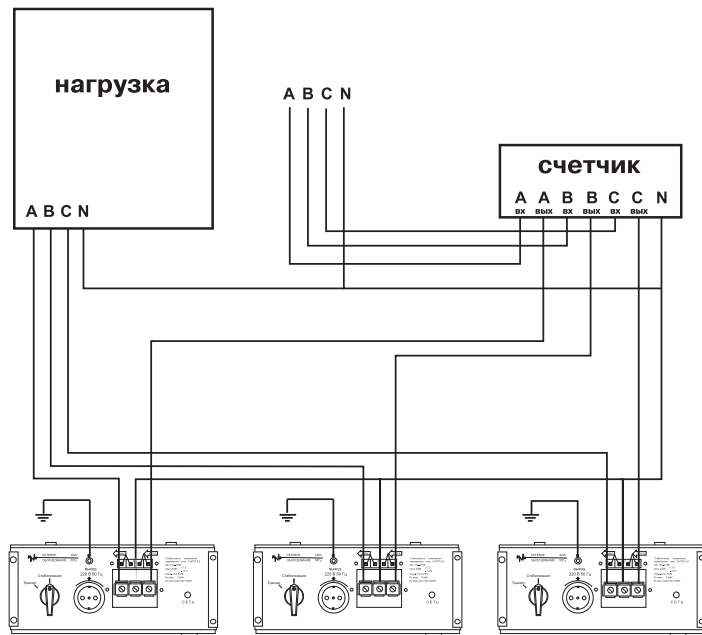
- стабилизацию выходного напряжения на уровне 220 В частотой $50 \pm 2,5$ Гц;
- защитное отключение потребителей при аварийном повышении входного напряжения с последующим автоматическим подключением нагрузки при снижении входного напряжения до рабочего уровня;
- защиту от короткого замыкания и длительного перегруза на выходе;
- режим «транзит» в аварийной ситуации;
- защиту потребителей от перенапряжения в режиме «транзит» в диапазоне напряжений 253-263 В;
- тепловую защиту автотрансформатора в интервале температур 75-98°C;
- работу во всем диапазоне нагрузок от холостого хода до максимальной;
- нормированное (4,5-7,5 с) отключение потребителей при кратковременном исчезновении питающей сети (исключает повреждение импульсных источников питания потребителей).

Стабилизатор не вносит искажений в форму входного напряжения.

Время реагирования на изменение входного напряжения - 20 мс.

Стабилизатор рассчитан на непрерывный круглосуточный режим работы в закрытых отапливаемых помещениях при:

- температуре окружающей среды от 1 до 40°C;
- относительной влажности от 40 до 80% (при 25 ± 10 °C);
- атмосферном давлении от 630 до 800 мм рт.ст.

Собственное потребление электроэнергии на холостом ходу 10-20 Вт.

3. Технические характеристики

Стабилизатор выполнен по схеме автотрансформатора и не имеет гальванической развязки.

Стабилизатор имеет 36 ступеней регулирования напряжения.

У моделей СНПТО 4птт и 4птте шаг регулирования составляет 2В.

У моделей СНПТО 4пттш шаг регулирования составляет 4В.

N п/п	Наименование параметра	СНПТО 4(птт)	СНПТО 4(птте)	СНПТО 4(пттш)
1	Диапазон входных напряжений, В	160-250	175-260	110-270
2	Выходная мощность, кВт не более а) максимальная; б) при нижнем значении входного напряжения	3,5	3,5	3,5
		2,6	2,8	1,8
3	Номинальное выходное напряжение, В	220	220	220
4	Отклонение выходного напряжения от номинального, %, не более	+0,7	+0,7	+1,5
		-1,5	-1,5	-2,5
5	Защитное отключение при повышении входного напряжения более, В	260	275	285
6	Ток срабатывания автоматического выключателя, А	16	16	16
7	Габариты, мм (высота-ширина-глубина)	350 x 420 x 160**		
8	Масса, кг, не более	22	23	23

4. Комплект поставки

В комплект поставки входят:

- стабилизатор напряжения - 1 шт.;
- руководство по эксплуатации - 1 шт.;
- индивидуальная упаковочная тара - 1 шт.

** габариты изделия (в зависимости от комплектации) могут не совпадать с данными, приведенными в таблице



Рис. 12

Снимите крышку (рис.12). Будьте осторожны, чтобы винты или шайбы не попали внутрь.

Подключите к клеммнику провода силового ввода и вывода в соответствии с надписью над клеммником (рис.13-14).

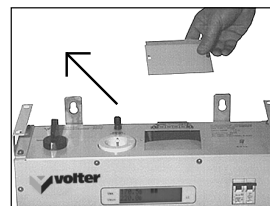

Рис. 13

- 1 – «ВХОД-ФАЗА» – крайний справа;
- 2 – «ВХОД-«0» – средний;
- 3 – «ВЫХОД-«0» – средний;
- 4 – «ВЫХОД-ФАЗА» – крайний слева.

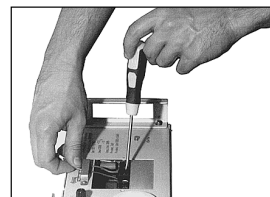

Рис. 14

При подключении необходимо обеспечить надежный контакт проводов с зажимами клеммника, а также проверить изоляцию проводов друг от друга. Проследите во время монтажа за тем, чтобы внутрь стабилизатора не попали посторонние предметы.

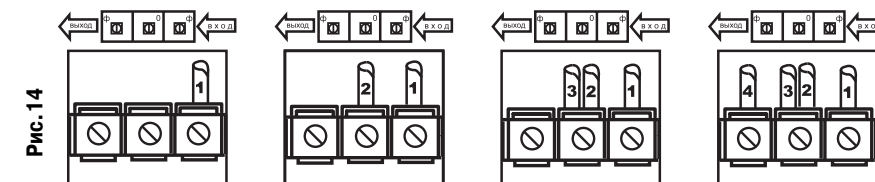

Рис. 15

Сечение проводов должно соответствовать токовой нагрузке - не менее 2,5 мм² медь.

Установите съемную крышку на место (рис.15).

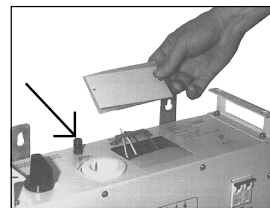

Рис. 16

Подключите заземляющий провод (рис.16).

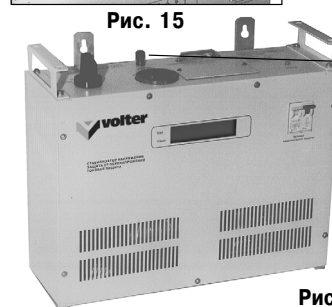
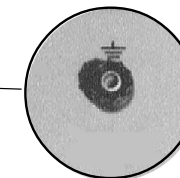

6. Установка и подключение

Перед установкой стабилизатора (рис.10) необходимо ознакомиться с его устройством и принципом действия по п.п.1-5 настоящего руководства.

6.1. Установка

Разместите стабилизатор на устойчивой поверхности (пол, полка, стол, стена и т.д.). Для стационарного подключения стабилизатор удобно расположить на стене вблизи ввода или электросчетчика.

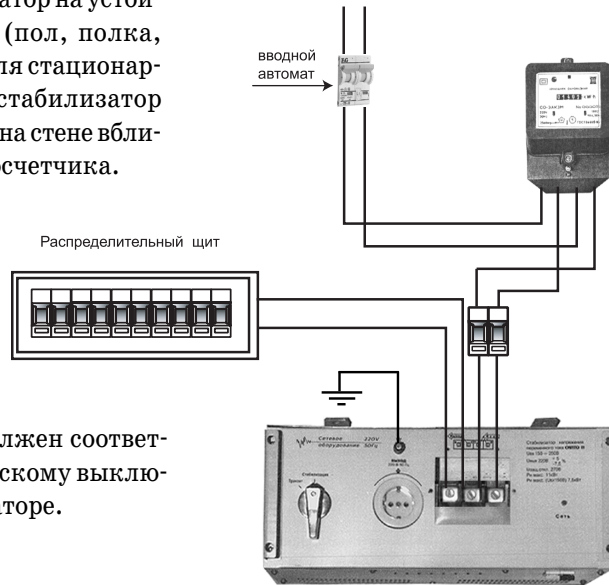

Вводной автомат должен соответствовать автоматическому выключателю на стабилизаторе.

Рис. 10. Схема установки стабилизатора

6.2. Подключение

Отвинтите два винта крепления съемной крышки на верхней панели стабилизатора (рис.11).



Рис. 11

5. Устройство и принцип работы

Стабилизатор (рис.1) выполнен в металлическом корпусе прямоугольной формы, который позволяет эксплуатировать его как в настенном, так и в напольном варианте. Все функциональные узлы стабилизатора расположены на шасси, которое закрыто лицевой частью корпуса и днищем. Для удобства переноски стабилизатора имеются ручки.

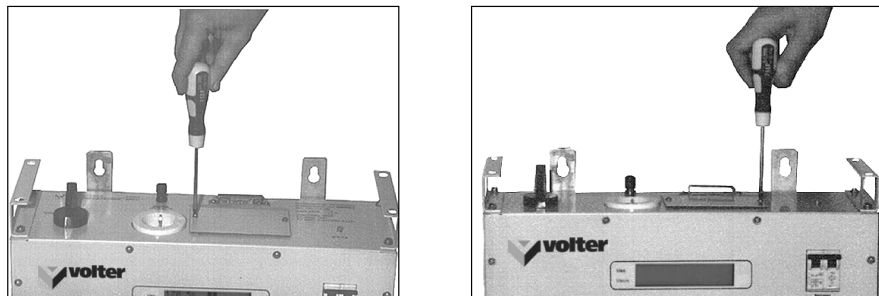

Рис. 1. Стабилизатор напряжения

На лицевой панели корпуса (рис.2) расположен жидкокристаллический индикатор, показывающий уровень входного и выходного напряжения в режиме «стабилизация», автоматический выключатель с независимым расцепителем.



Рис. 2. Лицевая панель стабилизатора

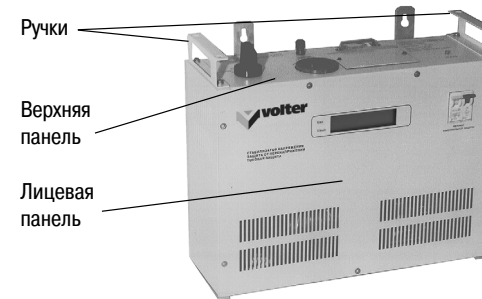

Рис. 3. Положения автоматического выключателя

На верхней панели (рис.4) стабилизатора расположены:

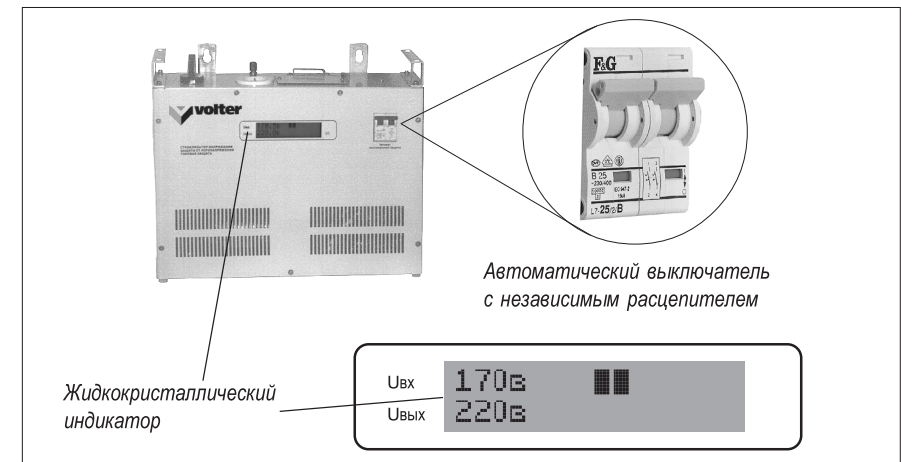

Рис. 4. Верхняя панель стабилизатора

Съёмная крышка открывает доступ к клеммнику. Предохраняет от соприкосновения с токоведущими частями, не допускает попадания внутрь стабилизатора посторонних предметов. Крышка снимается только при установке или демонтаже стабилизатора и должна находиться на месте при работе стабилизатора в любом режиме, а также при хранении и транспортировке стабилизатора.

Переключатель режима работы (рис.5) «Стабилизация»-«Транзит» служит для установления режима работы. Изменять положение переключателя можно только при выключенном автоматическом выключателе, который находится на лицевой панели стабилизатора.

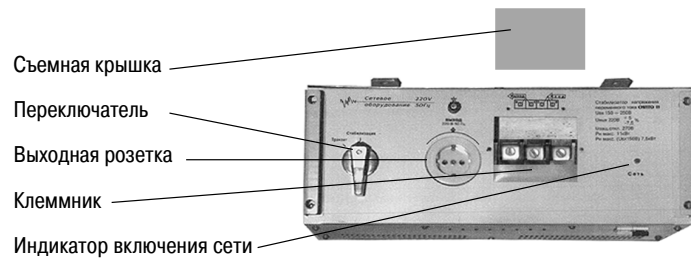

Рис. 5. Переключатель режима работы

Выходная розетка 220 В с заземляющим контактом – для оперативного подключения нагрузки мощностью до 2 кВт.

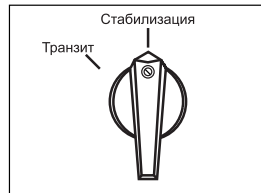

Рис. 6. Клеммник

Клеммник для стационарного подключения нагрузки (рис.6). Подсоединение к клеммнику необходимо производить только при отключенной сети и в строгом соответствии с надписями на нем «Вход», «Выход», «Ф», «0».

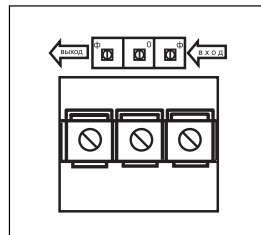

Рис. 7. Индикатор включения сети

Индикатор включения сети (рис.7). Указывает на то, что стабилизатор находится под напряжением. Светится при включении автоматического выключателя и наличии напряжения в сети.

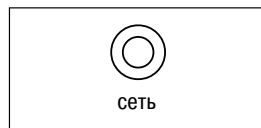

Рис. 8. Устройство стабилизатора

Стабилизатор напряжения вольтодобавочного типа состоит из автотрансформатора с 36-ю выводами, мощных симисторных ключей и контроллера напряжения.

В процессе работы контроллер отслеживает изменение входного напряжения и в соответствии с результатами измерения переключает силовые ключи, поддерживая стабильным магнитный поток автотрансформатора и стабильное выходное напряжение стабилизатора. При таком переключении возможно изменение яркости ламп освещения, что является нормальным.

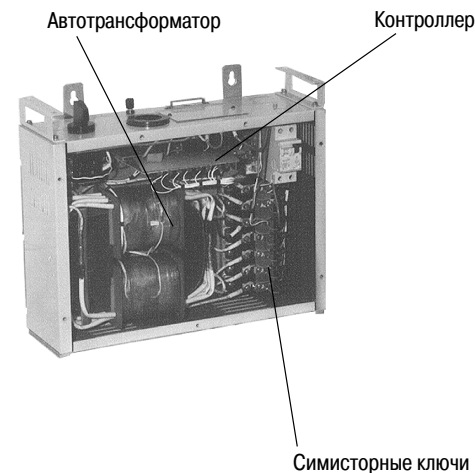
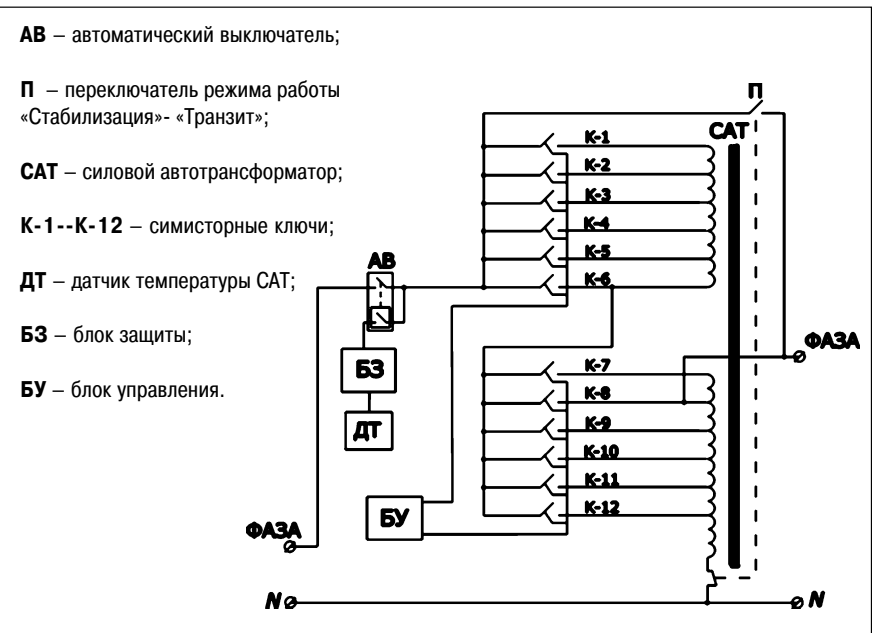

Рис. 9. Структурная схема стабилизатора